

Korky WaterWISE®

Need: Bucket
 May need: Wrench
 Necesita: Cubeta
 Es posible que necesite: Llave

How WaterWISE works:

WaterWISE will stop filling the tank with water if there is a leak.
 - The toilet will not flush completely (tank may be empty). This signals a leak occurred.
 - Hold down flush handle or pull up on red chain for 5 seconds to refill the tank with water.
 - Identify and repair the source of the leak (most likely need to replace the flapper).

Cómo funciona WaterWISE®: WaterWISE® will stop filling the tank with water if there is a leak. WaterWISE® dejará de llenar el tanque de agua si este gotea. - El inodoro no se descargará por completo (el tanque puede estar vacío). Esto indica que hay goteo. - Sostenga la manija de descarga o jale la cadena roja durante 5 segundos para volver a llenar el tanque de agua. - Identifique y repare la fuente del goteo (lo más probable es que tenga que reemplazar el tapón).

Required	May be left over
Obligatorio	Puede sobrar
Metal clip Sujetador de metal	Cone washer Arandela cónica
Metal hook Gancho de metal	Coupling nut Tuerca de acoplamiento
Mounting nut Tuerca de montaje	Tamper proof accessory El accesorio a prueba de forcejeos
Red Chain Cadena roja	
Tube Tubo	

1. We strongly recommend watching our short 2 minute installation video. Learn how your WaterWISE works.

www.korky.com/818Z.html

If you need assistance call:
 1-800-528-3553
 Monday - Friday
 7:30am - 5pm CST

Le recomendamos que mire nuestro corto video de instalación de 2 minutos. Aprenda cómo funciona WaterWISE®. Si necesita ayuda llame al: 1-800-528-3553 de lunes a viernes de 7:30 a.m. a 5 p.m., hora central estándar.

2.

a)

Turn off water supply.
Corte el suministro de agua.

b)

Flush to drain water.
Descargue.

c)

Place bucket.
Coloque la cubeta.

d)

Disconnect water supply.
Desconecte el suministro de agua.

e)

Remove mounting nut. May need wrench.
Retire la tuerca de montaje. Necesita una llave de tuercas.

3.

a)

Remove old valve.
Retire la válvula antigua.

b)

Attach tube.
Fije el tubo.

c)

Remove old flapper. Install new flapper. Attach chain to flush lever (FL) with minimal slack.
Retire el tapón antiguo. Instale el tapón nuevo. Fije la cadena del tapón a la palanca de descarga (FL) con juego mínimo.

d)

Turn top of new valve counterclockwise to unlock and pull up to fully extend.
Gire la parte superior de la válvula nueva en dirección contraria a las manecillas del reloj y jale para extender completamente.

4.

a)

Place valve in tank.
Coloque la válvula en el tanque.

b)

Press valve down until corner of red cover & top of flush valve (FV) line up. Note: If tower style flush valve (TS), match fill valve water line to water line marked in tank (stain line).
Presione la válvula hasta la esquina de la cubierta roja y la parte superior de la válvula para descarga de inodoro (FV). Nota: Si la válvula para descarga de inodoro es estilo torre (TS), haga coincidir la línea del agua de la válvula de llenado con la línea del agua marcada en el tanque (línea con mancha).

c)

Remove valve.
Retire la válvula.

5.

a)

locked / cerrada
Twist upper half of valve clockwise to lock (snap). Groove (G) lines up with pegs (P). Keep locked.
Gire la mitad superior de la válvula en dirección de las manecillas para cerrar (a presión). Haga ranuras (G) con las espigas (P). Mantenga cerrado

b)

Attach red chain (RC) to tilt cup tab (TT) on the side allowing direct path to flush lever (FL).
Fije la cadena roja (RC) para inclinar el vaso inclinable (TT) hacia un lado y permitir una vía directa hacia la palanca de descarga.

c)

Place locked valve in tank at one of angles shown in 4b.
Coloque la válvula bloqueada en el tanque en uno de los ángulos que se muestra en 4b.

6.

a)

Verify corner of red cover and flush valve (FV) line up.
Verifique la esquina de la cubierta roja y descargue la válvula (FV).

b)

Install mounting nut. Hand tighten only, beveled side up.
Instale la tuerca de montaje. Apriete a mano solamente, el lado biselado debe estar hacia arriba.

c)

Confirm critical level (C/L) is 1" above flush valve (FV). Code requirement.
Verifique que la marca de nivel crítico (C/L) esté a 2,54 cm por encima de la válvula para descarga de inodoro (FV). Requisito del código.

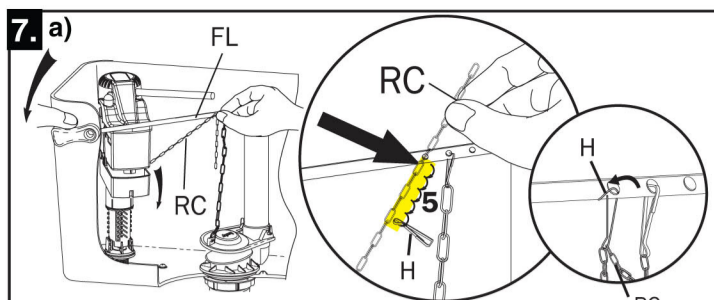

7. a) Hold down handle as if flushing, extend red chain (RC) to flush lever (FL) hole with **no slack and direct path**. Note chain link closest to hole, count back 5 links and attach hook (H). Attach to flush lever.

Presione la manija como si descargara el tanque, extienda la cadena roja (RC) hacia la palanca de descarga (FL) sosteniéndola sin dejar que haya juego y dirija el camino. Fíjese en el eslabón más cercano al orificio y cuente cinco eslabones hacia atrás. Fije el gancho (H). Fije a la palanca de descarga.

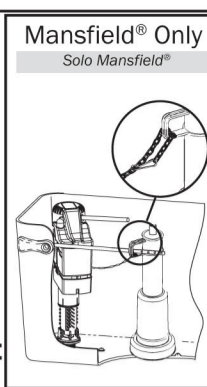

Mansfield® Only
Solo Mansfield®
Chain installation if no direct path
Instalación de la cadena alternativa
Move metal clip to 14th link. Clip to cover.

Desplace el sujetador de metal al eslabón número 14. Sujete a la tapa.

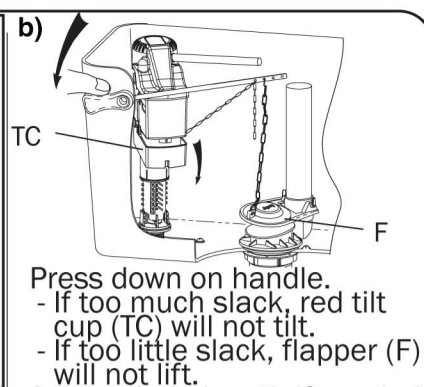

b) Press down on handle.
- If too much slack, red tilt cup (TC) will not tilt.
- If too little slack, flapper (F) will not lift.
Adjust chain length if needed.

Presione la manija hacia abajo. - Si hay mucho juego, el vaso inclinable rojo no se inclinará. - Si no hay suficiente juego, el tapón (F) no se levantará. Ajuste la longitud de la cadena de ser necesario.

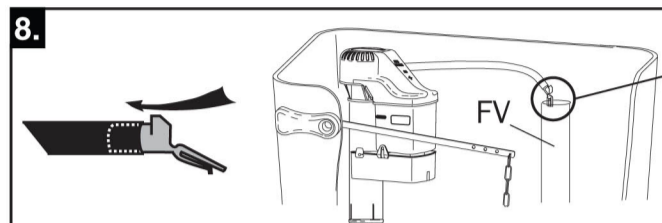

8. Attach tube to flush valve (FV) with metal clip so water flows into flush valve. Trim tube if kink occurs.

Fije el tubo a la válvula para descarga de inodoro (FV) con el sujetador de metal de modo que el agua fluya hacia la válvula para descarga. Corte el tubo si se produce alguna falla.

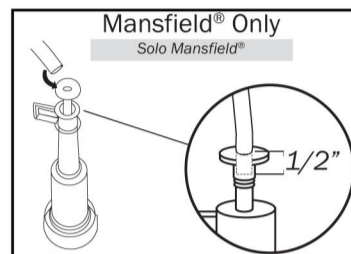

Mansfield® Only
Solo Mansfield®

1/2"

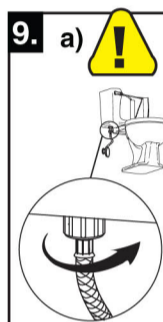

Water Supply Lines / Líneas de suministro de agua

Vinyl/SS Braided Conector de vinilo/ss trenzado	Flanged Metal Tubería de metal con pestañas	Flexible Copper Tubería de cobre flexible	Metal Spiral Tubería de metal en espiral
†Use existing parts / Utilice las piezas existentes ‡Use new parts in kit / Utilice las piezas nuevas en el kit.			

Do not use sealant / tape. **Hand-tighten only**. Parts may be left over.

No utilice sellador o cinta adhesiva. Apriétela sólo con las manos. Pueden sobrar piezas.

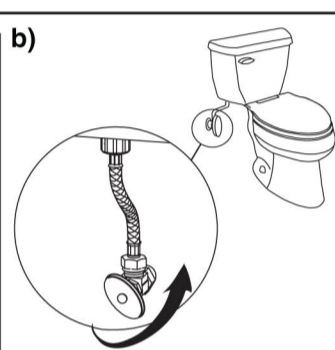

b) Turn on water supply.

Abra el suministro de agua.

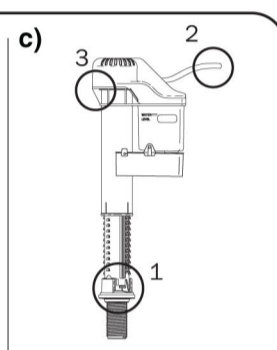

c) Normal water flow from 3 areas.

Flujo de agua normal desde 3 áreas.

Congratulations!

You have just completed your installation. Tell your family how the valve works. In the event of a flapper leak, WaterWISÉ will shut off water flow to your tank. Every drop counts!

If the toilet does not flush completely (tank may be empty), a leak has likely occurred.

To reset valve, hold down flush handle or pull up on the red chain for a minimum of 5 seconds.

¡Felicitaciones! Ha completado la instalación. Explique a su familia cómo funciona la válvula. En caso que se produzcan goteos, el WaterWISÉ cerrará el flujo de agua al tanque. ¡Cada gota cuenta! Si el inodoro no se descarga por completo (el tanque puede estar vacío), es posible que este gotee. Para reiniciar la válvula, sostenga la manija de descarga o jale la cadena roja durante al menos 5 segundos.

Optional: for plumber & property manager use only

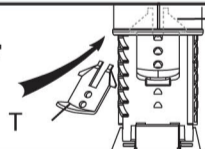

tabs hidden / lengüetas ocultas

After valve is locked (see step 5a), insert tamper proof accessory (T) to prevent tenant/guest tampering.

Opcional: Solo para ser usado por un administrador de propiedades y un plomero. Después de bloquear la válvula (consulte el paso 5a), coloque el accesorio a prueba de forcejeos (T) para evitar la manipulación de un inquilino/invitado.

Complete servicing instructions located at www.korky.com/troubleshooting.html or 1-800-528-3553

Las instrucciones de mantenimiento completas se encuentran en www.korky.com/troubleshooting.html o puede llamar al 1-800-528-3553

Summary of Limited Warranty and Disclaimer of Warranties

Lavelle Industries, Inc. ("Seller") warrants solely to the original purchaser ("Buyer") of this **Korky® WaterWISÉ® Toilet Fill Valve** ("Product") that the Product will be free from material defects in workmanship and materials under normal use and service for a period of 5 years from the date of purchase. There is **NO WARRANTY** in cases of: negligence; abuse; abnormal usage; misuse; accidents; normal wear and tear; failure to follow Seller's instructions; improper installation (including, without limitation, over-tightening of mounting nut), storage or maintenance; or exposure of the Product to in-tank drop-in cleaning products containing harsh chemicals.

This is only a summary of the Limited Warranty and Disclaimer of Warranties. A complete copy of the Limited Warranty and Disclaimer of Warranties is available at www.korky.com. In addition, a hard copy is available upon request by contacting Customer Service at 665 McHenry Street, Burlington, WI 53105.

Resumen de la Garantía limitada y de la Exención de garantías.

Lavelle Industries, Inc. ("Vendedor"), garantiza únicamente al comprador original ("Comprador") de la válvula de llenado para inodoro **Korky® WaterWISÉ®** ("Producto") que el Producto no presentará defectos en los materiales ni la mano de obra, bajo utilización y mantenimiento normales durante un período de 5 años a partir de la fecha de compra. NO existe GARANTÍA en caso de: negligencia; abuso; uso anormal, uso incorrecto; accidentes; desgaste normal; no seguir las instrucciones del Vendedor; almacenamiento, mantenimiento e instalación (incluidas, entre otras, el ajuste excesivo de la tuerca de montaje) inadecuadas; o exposición del Producto a limpiadores que se colocan en el tanque y que contienen sustancias químicas abrasivas. Le texte susmentionné n'est qu'un résumé de la garantie limitée et de la clause de non-garantie.

Esto es solamente un resumen de la Garantía limitada y la Exención de garantías. Una copia completa de la Garantía limitada y la Exención de garantías está disponible en www.korky.com/warranty. Además, existe una copia en papel disponible a pedido mediante el Servicio al cliente en 665 McHenry Street, Burlington, WI 53105.

Mansfield® is a registered trademark of Mansfield Plumbing Products Inc.

Mansfield® es una marca registrada los productos de plomería Mansfield® Inc.



©2014 Lavelle Industries, Inc.

665 McHenry Street
Burlington, WI 53105
www.korky.com

(818Z) Instructions 4.14
LIT092



(818Z) Instructions 4.14
LIT092

